

Маззола Франческо

Член-консультант Европейской Академии,

Член Итальянской Комиссии высокого риска,

Профессор Миланского Университета,

Рыцарь Вселенского Ордена святого Иоанна Иерусалимского

АНТИЧНАЯ ХРИСТИАНСКАЯ КАВКАЗСКАЯ АРХИТЕКТУРА

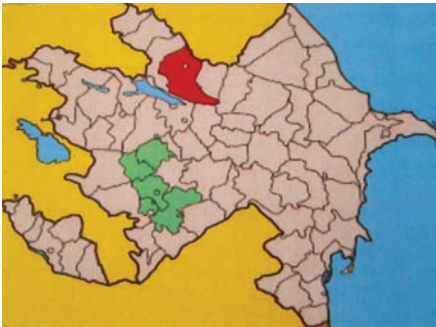

Мог ли кто-нибудь по форме Католической церкви понять, что там было место для празднования античного еврейского обряда «Сабот»? Говоря нашим молодым студентам-архитекторам о церквях, мы учим их, что они должны фокусировать внимание не только на вечной эстетической форме, но, прежде всего, на мотивах динамичного празднования обрядов и необходимости поддерживать некоторые традиции. Все это определяет пространство, ориентацию и размеры церкви. Мы не можем претендовать на понимание назначения различных внутренних частей церкви, исходя из конструкции куполов и башен или геометрии крыш. Исторический период, религиозные обряды, литургия и контекст – все они играют основную роль в архитектурном дизайне.

Рассмотрим, какие же факторы заставили изменить архитектуру при зарождении христианства в Кавказской Албании.

Изучая археологию христианства I века н.э. по Апостольским постановлениям (II, 57, 3) и Апостольским наставлениям (II, 57, 3), мы обнаружили, что наиболее древней моделью христианской церкви являются ранние Сирийские церкви.

В I в. н.э. христианские миссионеры, апостолы и ученики из Иерусалима и Сирии приходили в Кавказскую Албанию, исторический Азербайджан, через территорию Персии. Это был регион, расположенный в северной части сегодняшнего Азербайджана (IV в. до н.э. – VIII в. н.э.). В этом районе проживало население Киша, взявшее свое название от реки Киш в Шеки, как показано на карте.

Из антропологических исследований у нас есть записи о том, что жители Киша мигрировали на запад, образовав кушитское население южного Египта приблизительно во время 24-й династии фараонов. Все население от южного Египта до Эритреи на Африканском Роге до сих пор называют кушанами. Жена Моисея также имела кушитское происхождение [3].

Христианству способствовало перемещение еврейских поселений в Албанию задолго до Христа, согласно Ф. Мамедовой [Мамедова, 1986]. Раннее христианство долгое время сохраняло семитский характер, хотя еврейская модель была отвергнута. У нас есть записи о первой христи-



анской церкви всей Азии в Кавказской Албании, в районе Шеки, построенной святым Елисеем, который был рукоположен Иаковым, братом Иисуса Христа.

Таким образом, мы можем рассматривать архитектуру шекинских церквей, возведенных вначале I в. на руинах древнего языческого храма, как исходную ссылку для описания Кавказской архитектуры.

Во время несторианских дискуссий (V в. н.э.) начальное христианство боролось за независимость от ЦЕРКВИ-МАТЕРИ не по доктринальным причинам, а для защиты своих семитских традиций от эллинского влияния Византийской Церкви во времена Византийской империи.

Поэтому мы не должны удивляться, обнаружив, что античная Сирийская Церковь выглядит как версия еврейской синагоги. В то время для еврейских синагог строились здания типа базилики, но с адаптацией пространства к собственному вероисповеданию и религии [4].

Так, как это происходит в синагоге, функции «чтения» и «молитвы» происходят в части под названием «бема», которая обычно находится в центре нефа. «Арк» находится между «бемой» и «апсидой». На другой стороне от «бемы» находится «кафедра епископа» именно там, где был «стул Моисея». Христианские пресвитериане рассаживались вокруг в том же порядке, как ранее до них сидели евреи.

Три модели синагоги представляют некоторые внутренние вариации, но пространственно они всегда ориентированы в сторону Иерусалима. Если проанализировать Восточную Сирийскую христианскую Церковь, можно заметить, что в целом она ориентирована на восток.

В действительности, для христиан «Иерусалим» не является земным святилищем, поскольку новым святилищем является Иисус Христос, и, согласно предсказанию пророка Закарии (6; I, 78), Иисус Христос – Солнце Справедливости, а Восток – это Восход солнца, новая жизнь, когда Иисус Христос придет, чтобы установить справедливость [Dölger Sol Salutis and Cyrille Vogel].

Византийская церковь. Традиционная Византийская Церковь представляет собой еще одну эволюцию ранней церкви. Здесь меняется внутреннее пространство, а также ее архитектура.

До настоящего времени остается только один «лекторий» в центре «БЕМЫ», и он ориентирован на алтарь, в то время как АРК постепенно исчезает.

Другим важным изменением является развитие иконографии, в то время как в синагогах она исчезла, в противоречие христианству. Но, несмотря на предположение некоторых авторов, синагоги полностью декорировали до III в. до н.э.

Развитие иконографии требует от архитекторов правильного оформления пустых пространств и поверхностей в соответствии с тщательной проработкой и дизайном (высота церкви, размеры проемов и структуры внутренней поверхности сводов могут меняться). Архитектуру меняет еще также условие необходимости обеспечить установку спроектированной внутренней отделки и фресок.

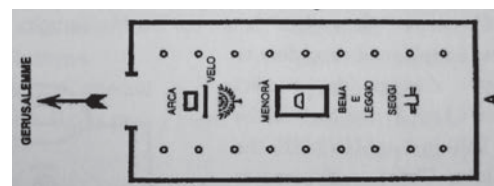

Синагога "А"

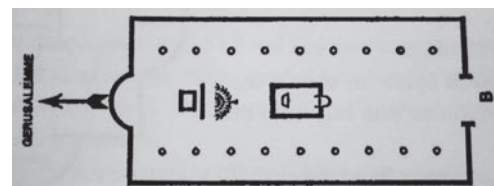

Синагога "В"

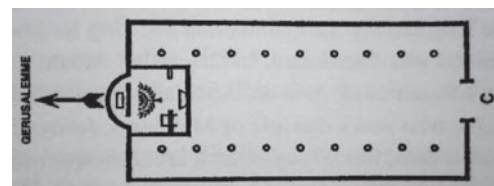

Синагога "С"

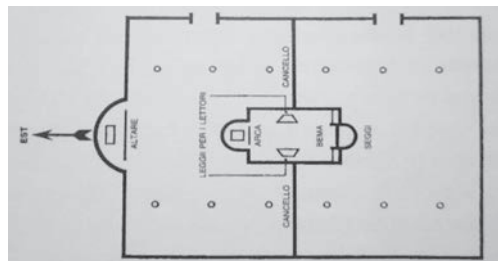

Восточная Сирийская
Христианская Церковь

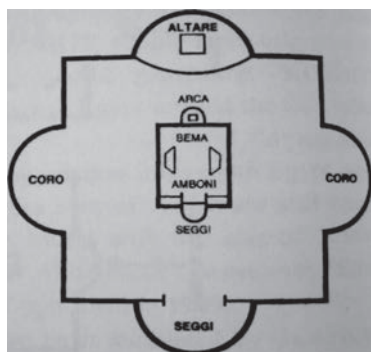

Византийская Церковь

Проектные образцы:

- Католические церкви
- Коптские церкви
- Один католический собор
- Одно мультирелигиозное место совершения молитв
- Мечети

Реставрационные образцы:

- мечети
- маронитские церкви
- синагоги
- Романские церкви
- Церкви Леонардо и Браманте
святых

Византийские архитекторы отказались от всех характерных черт ранней дохристианской базилики, несовместимых с их литургией. Византийская Церковь, безусловно, несет в себе основные элементы античной сирийской церкви, но она исключила изменения, принятые евреями и христианами. Одним из наиболее важных моментов византийской архитектуры является вселенский и публичный характер празднований, которые ранее предназначались исключительно для пресвитериан.

ЛИТЕРАТУРА

1. Connolly R.Hugh. Didascalia Apostolorum. Oxford: Clarendon Press, 1929.
2. Constitutiones apostolorum et Canones Pamphili ex synodo apostolico Antiocheno. Lex canonica sanctorum apostolorum. Poenae pro lapsis sanctorum apostolorum. Euchologion Serapionis / Compositio et elaboration Arcadius Baron, Henricus Pietras S.J. Synodi et Collectiones Legum. Vol. II. Krakow: Wydawnictwo WAM. Ksieza Jezucici, 2007.
3. Dr. Abba Isaak Ghebrejesus.Ethiopian Sindrom. 1999.
4. Louis Bouyer in Architettura e Liturgia. Stampatre – Torino, 2007.
5. Мамедова Ф. О политической истории и исторической географии Кавказской Албании. Баку, Элм, 1986.
6. Пророк Закария (Евангелие от Луки, I, 78).